

RUF[®]

ST

DER RUF SCR 2018

38 Jahre nachdem der erste SCR vorgestellt wurde, präsentierte RUF auf dem 86. Genfer Automobilsalon einen neuen Prototyp, in dem exakt die gleiche DNA steckt: längerer Radstand, neue Leichtbau-Materialien, ein überaus kräftiger Saugmotor mit nun vier Litern Hubraum, höchste Sicherheit durch den Integrated Roll Cage (IRC), Carbon-Ceramic-Bremsen und ein handgeschaltetes Sechsgang-Getriebe, verpackt im zeitlos-eleganten Design der dynamischen, funktionalen Karosserie. Mehr als 500 PS trafen hier auf nicht einmal 1250 Kilogramm Gewicht. Das Resultat war ein außer-

gewöhnlicher Straßen-Sportwagen, der das Fahrgefühl eines Straßen-Rennwagens vermittelte. Fast schon vergessene Fahr-Gefühle feierten im neuen SCR ein begeisterndes Comeback. Diese tief unter die Haut gehende Sensation eines unverfälschten Fahr-Vergnügens im Stil der großen alten Zeit war den Ingenieuren und Technikern bei RUF Ansporn, den neuen SCR zur Perfektion weiterzuentwickeln, zwei Jahre lang. Das Ziel: Einen einzigartigen State-of-the-art-Sportwagen für erfahrene Kenner und Sportfahrer zu kreieren, die das unverfälschte Furioso einer Saugmotor-Symphonie genie-

ßen. Die tragenden Strukturen, sein Fahrwerk und seine Karosserie sind kompromisslos auf den Einsatzzweck ausgelegt: Das Carbonfaser-Monocoque wird vom integrierten Stahlrohrkäfig (IRC) noch einmal verstärkt, Pushrod-Radaufhängungen an allen vier Rädern entsprechen den Fahrwerken der Formel 1, und mittendrin arbeitet der mehr als 500 PS starke Sechszylinder-Motor mit vier Litern Hubraum. Fahrfertig wiegt der neue SCR weniger als 1.300 Kilogramm; auch die zeitlos-elegante Karosserie besteht aus einem traumhaft leichten, festen Verbund-Werkstoff: Kohlefaser.

THE RUF SCR 2018

In 2016, 38 years after the first SCR was announced, RUF presented at the 86th Geneva motor show a newly-developed prototype which carried the same DNA of the 1978 SCR but dressed in a more modern package. The prototype had a longer wheelbase, the introduction of super light-weight materials, a powerful normally-aspirated engine, an integrated roll cage (IRC), carbon-ceramic brakes and a 6-speed manual gearbox that was contained in a versatile and aerodynamic bodyshell. More than 500 hp

were available to power less than 1.250 kg and the result was an extraordinary sports car with the feeling of a street racecar. Raw and pure power had found its way into a classic, iconic shape. Nearly forgotten driving emotions had been re-awakened again. This deep feeling of driving pleasure motivated us to spend another two years of development and testing of the prototype. At RUF we wanted to create a unique, state-of-the-art, gentleman-driver sports car for those who prefer the soundtrack of a nor-

mally-aspirated engine. The result: our brand new "RUF SCR 2018". The new car has a carbon fibre monocoque chassis and a full carbon fibre body-shell reinforced by an integrated roll cage. The push-rod suspension on both axles allows the powerful, normally-aspirated 6-cylinder boxer-engine, with a displacement of 4.0 litres, to exploit the car's potential to the full. Now 500+ hp meet less than 1.300 kg of weight packaged in an elegant, state-of-the-art carbon fibre suit.





RUF[®]

DRIVETRAIN

Motor

RUF SCR mit 4,0-Liter-Saugmotor

- Maximale Leistung: 375 kW (510PS) bei 8.270 UPM
Maximales Drehmoment: 470 Nm bei 5.760 UPM
- 6-Zylinder-Motor in Boxeranordnung
- Aluminium-Motorblock und -Zylinderköpfe
- Wasserkühlung
- Vierventiltechnik
- Variocam
- Hydraulischer Ventilspielausgleich
- Trockensumpfschmierung mit seperatem Öltank
- Elektronisches Motormanagement
- Elektronisches Gaspedal
- Heißfilm-Luftmassenmesser
- Sequentielle Multipoint-Kraftstoffeinspritzung
- Zylinderspezifische Klopfregelung
- 2 Dreiwege-Katalysatoren
- Stereo-Lambda-Regelung
- Einzelzündspulen, ruhende Hochspannungsverteilung
- On-Board-Diagnose zur Überwachung des Abgasreinigungssystems

Kraftübertragung

- 6-Gang-Schaltgetriebe
- Heckantrieb
- Sperrdifferential

DRIVETRAIN

Engine

RUF SCR with 4.0 litre natural aspirated engine

- Maximum power: 375 kW (510 hp) @ 8.270 RPM
Maximum torque: 470 Nm @ 5.760 RPM
- 6 cylinder horizontally opposed engine
- Aluminium block and cylinder heads
- Water cooled
- Four valves per cylinder
- Variocam
- Hydraulic valve adjustment
- Dry sump lubrication with seperate oil tank
- Electronic engine management
- Fly-by-wire throttle
- Hot-film air mass sensor
- Sequential multipoint fuel injection
- Cylinder-specific knock control
- Two three-way catalytic converters
- Static high-voltage distribution with individual coils
- Two-stage resonance induction
- On-Board-Diagnostics for monitoring the emission control system

Transmission

- 6-speed manual gearbox
- Rear wheel drive
- Limited slip differential



RUF[®]

ACHSGEOMETRIE UND AUFHÄNGUNG

Fahrwerk

- Doppelquerlenker-Fahrwerk mit liegenden Dämpfern in Pushrod-Konfiguration an Vorder- und Hinterachse
- Fünfspeichen-Schmiederäder mit Zentralverschluss
- Vorne: 8.5 J x 19 mit Reifen 245/35 ZR 19
- Hinten: 11 J x 19 mit Reifen 305/30 ZR 19

Dämpferanordnung

- Vorderachse in Längsrichtung
- Hinterachse in Querrichtung

Bremsanlage

- Vorne: 6 Kolben Festsattelbremsanlage mit 380 mm Keramik Bremsscheiben, innenbelüftet und gelocht
- Hinten: 4 Kolben Festsattelbremsanlage mit 350 mm Keramik Bremsscheiben, innenbelüftet und gelocht
- Anti-Blockier-Bremssystem und Antriebsschlupfregelung

KAROSSERIE

- 2-sitziges Coupé
- Integrierte Außentürgriffe
- Einlässe für Ansaugluft in den hinteren Seitenscheiben
- Sportaußenspiegel, aerodynamisch optimiert, elektrisch verstell- und beheizbar
- Ausfahrbarer Heckspoiler
- Außenhaut aus extrem leichtem Kohlefaser
- Mittels CFD-Analyse aerodynamisch optimierte Karosserieform

AXLE GEOMETRY AND SUSPENSION

Suspension

- Double-wishbone suspension arms with horizontal dampers in pushrod configuration on front and rear axle
- 5-spoke centerlock forged alloy wheels
- Front: 8.5 J x 19 with tyres 245/35 ZR 19
- Rear: 11 J x 19 with tyres 305/30 ZR 19

Damper arrangement

- Front axle in longitudinal setup
- Rear axle in transverse setup

Breaking system

- Front: 6 piston fixed caliper brake with 380 mm ceramic brake discs, internally ventilated and perforated
- Rear: 4 piston fixed caliper brake with 350 mm ceramic brake discs, internally ventilated and perforated
- ABS and traction control

BODY

- 2-seater coupé
- Integrated door handles
- Side windows with air intakes for combustion air
- Sports mirrors, improved aerodynamics, electric adjustable and heated
- Retractable rear spoiler
- Bodywork made of extremely light carbon fiber
- Aerodynamic optimized body shape using CFD analysis

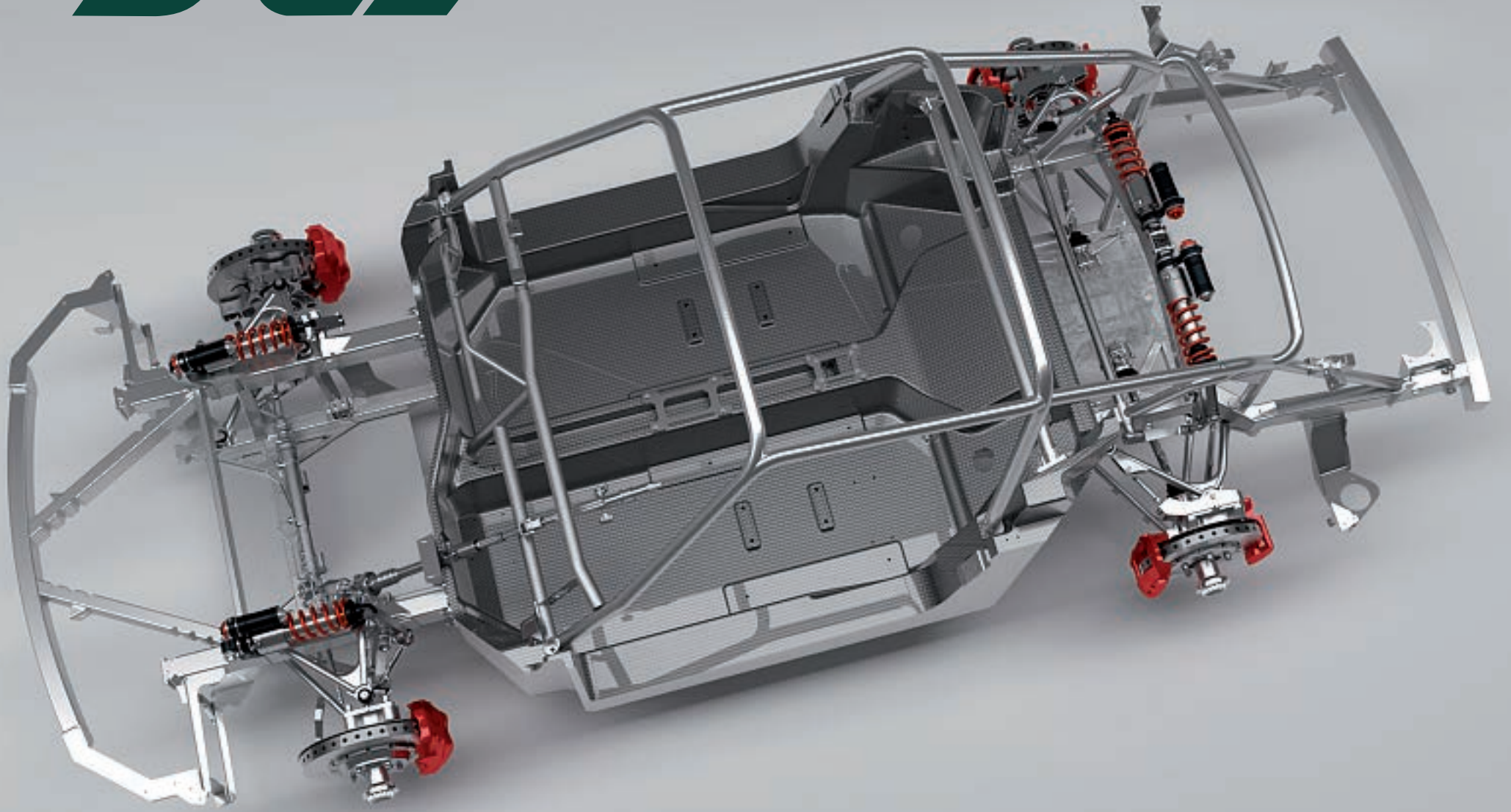

CHASSIS

- Rolling-Chassis-Konzept
- CFK-Monocoque für maximale Steifigkeit bei minimalem Gewicht
- Vorder- und Hinterrahmen in Spaceframe-Bauweise
- Integrierter Überrollkäfig (IRC) aus hochfestem Stahl mit Heckspaceframe und Monocoque fest verbunden

Interior

Ausstattung

- Leichtbau Alcantara Innenausstattung
- Klappbare Carbon Leichtbau Schalensitze mit integrierter Kopfstützen
- Aluminium-Pedale
- Einstiegsleisten mit „RUF“-Schriftzug
- RUF 3-Speichen-Sportlenkrad

Instrumentierung

- Instrumente mit 5 in das Cockpit integrierten Rundinstrumente mit grüner Skalierung
- Tachometer-Endwert 370 km/h
- Kombiinstrument mit zentralem Drehzahlmesser Analoge Anzeigen für Drehzahl, Geschwindigkeit, Öldruck, Ölthermometer, Kühlwassertemperatur und Tankinhalt

Klimatisierung

- Klimaanlage und Heizung

LICHTANLAGE

- Bi-LED-Frontscheinwerfer
- Nebelschlussleuchte
- Dritte Bremsleuchte in LED-Technik
- Coming-Home Funktion
- Dynamisches Blinklicht

CHASSIS

- Rolling-Chassis-Concept
- CFK monocoque for maximum stiffness by minimum weight
- Front and rear frames in spaceframe design
- Integrated roll cage (IRC) made of high-strength steel with rear spaceframe and monocoque firmly connected

Interior

Equipment

- Lightweight Alcantara interior
- Foldable carbon lightweight seats with integrated headrest
- Aluminium pedal set
- Door sills with „RUF“ logo
- RUF 3-spoke sport steering wheel

Instruments

- Instruments with 5 in the cockpit integrated dial-type gauge with green typeface
- Speedo tops at 230 mph
- Combi instrument with central speedometer Analogue displays for engine speed, speed, oil pressure, oil thermometer, cooling water temperature and fuel

Air conditioning

- Airconditioning and heating

LIGHTING SYSTEM

- Bi-LED head lights
- Fog light
- Third brake light in LED technology
- Coming-Home function
- Dynamic turn signal



RUF[®]

TECHNISCHE DATEN

Motor

Bauart: Boxer
Zylinderzahl: 6
Hubraum: 4.000cm³
Bohrung x Hub: 105.4 mm x 76.4 mm
Max. Leistung: 375 kW (510 PS) bei 8.270 UPM
Max. Drehmoment: 470 Nm bei 5.760 UPM
Verdichtungsverhältnis: 13,1 : 1
Motorsteuerung: Bosch ME7.8 mit ruhender Hochspannungsverteilung, sequentieller Einspritzung, zylinderselektiver Klopfregelung, Stereo-Lambda-Regelung
Kraftstoff: 98 ROZ Super plus bleifrei
Lichtmaschine: 1,680 W
Anlasser: 1,7 kW
Batterie: 80 Ah

Kraftübertragung

Antriebsart: Heckantrieb
Getriebe: 6-Gang-Schaltgetriebe mit Zweimassenschwungrad
 Getriebeölkühlung und Sperrdifferential
Kupplungsdurchmesser: 240 mm
Übersetzungsverhältnisse:
1. Gang: 3,82
2. Gang: 2,26
3. Gang: 1,64
4. Gang: 1,29
5. Gang: 1,06
6. Gang: 0,92
Rückwärtsgang: 2,86
Achsübersetzung: 3,44

Maße und Gewichte

Länge: 4.207,0 mm
Breite: 1.818,5 mm
Höhe: 1.265,0 mm
Radstand: 2.342,0 mm
Spurweite Vorne: 1.445,0 mm
Spurweite Hinten: 1.500,0 mm

Leergewicht

Leergewicht nach DIN: 1.250 kg
Leergewicht nach EG-Richtlinie: 1.325 kg

Verbrauch

Innerstädtisch: 20,2 l/100km
 Außerstädtisch: 9,7 l/100km
 Gesamt: 13,6 l/100km
CO₂ - Emissionen: 324 g/km
Effizienzklasse: G

TECHNICAL DATA

Motor

Type: Boxer

Cylinders: 6

Displacement: 4.000 cm³

Bore x Stroke: 105.4 mm x 76.4 mm

Max. Power: 375 kW (510 hp) @ 8.270 RPM

Max. torque: 470 Nm @ 5.760 RPM

Compression ratio: 13.1 : 1

Engine control unit: Bosch ME7.8 with static high voltage ignition parts, sequential multipoint fuel injection, cylinder specific knock control, stereo lambda-control circuits

Gasoline: 98 ROZ super plus unleaded

Alternator: 1.680 W

Starter motor: 1.7 kW

Battery: 80 Ah

Transmission

Power delivery: Rear wheel drive

Transmission: 6-speed manual transmission with dual-mass flywheel, transmission oil cooling and limited slip differential

Clutch diameter: 240 mm

Gear ratios :

1st gear: 3.82

2nd gear: 2.26

3rd gear: 1.64

4th gear: 1.29

5th gear: 1.06

6th gear: 0.92

Reverse: 2.86

Final Drive Ratio: 3.44

Dimensions and weight

Length : 4.207,0 mm

Width: 1.818,5 mm

Height: 1.265,0 mm

Wheelbase: 2.342,0 mm

Front track width : 1.445,0 mm

Rear Track width: 1.500,0 mm

Kerb weight

Kerb weight (DIN): 1.250 kg

Kerb weight (EG): 1.325 kg

Fuel consumption (l/100km)

Urban: 20,2 l/100km

Non-Urban: 9,7 l/100km

Combined: 13,6 l/100km

CO₂ emissions: 324 g/km

Efficiency class: G

DETAILS





RUF AUTOMOBILE GMBH

Mindelheimer Straße 21
D-87772 Pfaffenhausen

Telefon: +49 (0)82 65/911 911

Fax: +49 (0)82 65/911 912

E-Mail: info@ruf-automobile.de

Internet: www.ruf-automobile.de

RUF ist kein der Porsche AG oder einer Tochtergesellschaft
von Porsche angeschlossenes Unternehmen.

RUF is not a Porsche AG or any of Porsche affiliated
company related enterprise.

Technische Änderungen vorbehalten
Technical Data subject to change. 03|2018